

CITTÀ DI BAGHERIA

Provincia Regionale di Palermo

www.comune.bagheria.pa.it

DETERMINAZIONE SINDACALE N. 30

DEL 4 AGO 2016

OGGETTO: Individuazione e Destinazione area pubblica per l'installazione di posteggi da destinare ad operatori itineranti su aree pubblica, stagione estiva - anno 2016.

IL SINDACO

Visto l'art. 11 della L.R. n. 18/95 il quale prescrive che le aree destinate all'esercizio dell'attività di commercio su aree pubbliche, in occasione di fiere, mercati e sagre sono stabilite dal Sindaco, con provvedimento d'istituzione;

Visto la Delibera di G.M. n. 57 del 18/05/2016 avente per oggetto: Individuazione Aree da destinare all'esercizio temporaneo di commercio di prodotti tipici locali, su aree pubbliche;

Considerato che in occasione della stagione estiva, un flusso maggiore di visitatori si riversa sul litorale della Frazione Marinara e, pertanto, si evidenzia la necessità di offrire loro un luogo accogliente e attrattivo, al fine di prolungarne la loro permanenza, incentivando la piccola economia locale, dando rilevanza alla promozione di prodotti tipici locali alimentari e di artigiano nonché promozionale e folkloristici;

Considerato che sono pervenute numerose richieste verbali da parte di esercenti l'attività di commercio su aree pubbliche, che hanno evidenziato l'interesse ad occupare aree prospicienti la fascia costiera "Aspra", luogo di maggior presenza di gente e turisti provenienti dal comprensorio, per le passeggiate a mare;

Ritenuto opportuno dare rilevanza, oltre che alla promozione dei prodotti tipici siciliani, nei settori dell'alimentare e dell'artigianato, anche a quella dei giocattoli e similari, per la gioia dei bambini;

Ritenuto, pertanto, opportuno individuare specifici posteggi su area pubblica, che possano soddisfare le esigenze degli operatori commerciali itineranti, in conformità ai contenuti di cui alla Deliberazione di Giunta n. 57 del 18/05/2016;

Valutato che possa essere destinata, a tale scopo, l'area ubicata, in Via Scordato (Aspra), per l'individuazione di posteggi, che da un rilievo tecnico risulta essere idonea sia per capienza che ubicazione;

Ritenuto di dover dettare specifiche caratteristiche tipologiche dei gazebo e degli articoli da vendere nel rispetto del decoro urbano interessato;

Visto la planimetria, a tal fine predisposta dal Servizio 1 - Tecnico della *Direzione 11 "Sportello Unico Alle Attività Produttive"*, nella quale è stato individuato il numero complessivo di posteggi da assegnare, che fa parte integrante ed essenziale del presente atto;

Visto che con nota del 15.07.2016 assunta al protocollo n.49094, inviata via vvuu@postecert.it, questa Direzione 11 – SUAP, ha richiesto al Responsabile Apicale della Direzione 13 – Polizia Municipale il rilascio del Nulla Osta di competenza;

Visto che il Responsabile della Direzione 13 – Commissario di P.M. Dott. Salvatore Pilato, in seguito alla su menzionata richiesta, con nota prot. n.50926 del 25.07.2016, avente per oggetto: Nulla-Osta per il commercio itinerante in via Scordato nel periodo estivo, ha concesso:

- Nulla Osta, per quanto di competenza ed in particolare per la viabilità, ed a condizione che sia lasciato libero il transito per i pedoni sul tratto di marciapiede interessato;

Vista la planimetria rielaborata, a tal fine predisposta dal Servizio 1 - Tecnico della Direzione 11 “Sportello Unico Alle Attività Produttive”, nella quale è stato individuato il numero complessivo di posteggi da assegnare, adeguata alle prescrizioni/condizioni di cui al N.O. sopracitato, che fa parte integrante ed essenziale del presente atto,

Considerato l’urgenza di provvedere in merito;

Per quanto sopra

DETERMINA

1) Individuare, per la stagione estiva “anno 2016” n.23 posteggi ubicati su di un’area pubblica, posta in Via Scordato (Aspra), da destinare agli operatori itineranti di attività commerciali o artigianali di prodotti tipici locali che ne faranno richiesta e che possiedano i requisiti prescritti dalle vigenti leggi.

Il tutto in conformità alla planimetria redatta dal Servizio 1 - Tecnico della Direzione 11 “Sportello Unico Alle Attività Produttive”, per lo svolgimento delle attività di commercio su aree pubbliche, che al presente atto si allega per farne parte essenziale ed integrante;

I suddetti posteggi saranno operativi nel mese di agosto, tutti i giorni dalle ore 18:00 alle ore 24:00;

I gazebo, da installare in conformità alla planimetria sopra citata e previa rilascio dell’Atto di Autorizzazione, da parte del Responsabile Apicale della Direzione 11 “Sportello Unico Alle Attività Produttive”, sono a totale carico “cura e spese” degli esercenti richiedente, con l’obbligo del relativo montaggio e smontaggio nei periodi sopra indicati, ed inoltre, dovranno rispettare le seguenti caratteristiche:

- gazebo di forma quadrata dalle dimensioni di mt. 2,00 x 2,00, ed aperti lateralmente “tutti i lati”;
- copertura a padiglione il cui telo di colore bianco;
- altezza massima fino al punto più basso di mt. 2,00;
- posizionamento nel rispetto degli allineamenti e distacchi indicati in planimetria, lasciando rigorosamente libera un’area pedonabile dal pubblico;
- non è consentito occupare ulteriore area al di fuori di quella d’ingombro del gazebo;
- non è consentita l’installazione di gruppi elettrogeni, sarà cura del Comune, previa richiesta dell’interessato, mettere a disposizione una presa elettrica con pagamento dell’energia consumata a carico degli operatori itineranti;
- sono esclusi dagli articoli di vendita: la biancheria e l’abbigliamento, gli arredi, tappeti e lampadari e tutti gli articoli ingombranti;
- è fatto obbligo agli operatori itineranti di ripulire l’area occupata al momento della dismissione del gazebo.

2) Demandare al Responsabile Apicale della Direzione 11 “Sportello Unico Alle Attività Produttive”, la predisposizione degli atti amministrativi necessari per l’assegnazione dei posteggi, finalizzati all’installazione dei gazebo, agli operatori itineranti di attività commerciali o artigianali

di prodotti tipici locali che ne faranno richiesta, presentando apposita istanza attraverso il Portale telematico della Direzione 11 – SUAP (www.suapc.comprensoriobagheria.it), e che possiedano i requisiti prescritti dalle vigenti leggi, alle condizioni sopraindicate e nel rispetto delle normative vigenti in materia igienico-sanitaria, secondo l'ordine cronologico di presentazione e fino all'esaurimento.

Il Comando di Polizia Municipale resta incaricato di predisporre ed assicurare adeguato servizio d'ordine nell'area oggetto del presente Atto.

Copia della presente determinazione sarà trasmessa, per il seguito delle competenze di ognuno, al Responsabile della Direzione 11 - "Sportello Unico Alle Attività Produttive", al Responsabile della Direzione 13 - Polizia Municipale ed altresì, alle Forze dell'Ordine presenti nel Territorio Comunale.

IL SINDACO

Dott. Patrizio Cinque

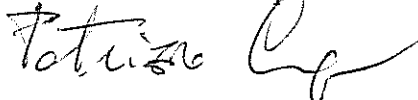

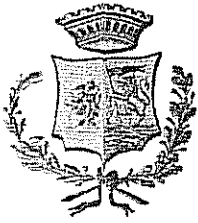

CITTÀ DI BAGHERIA

Provincia Regionale di Palermo

www.comune.bagheria.pa.it

DIREZIONE 11

Sportello Unico alle Attività produttive

Servizio 1: Tecnico

Indirizzo: Corso Umberto I, 167, Palazzo Ugdulena

e-mail: sportello.unico@comune.bagheria.pa.it

e-mail: f.cangialosi@comune.bagheria.pa.it

☎ tel.: 091943232

347.0039339

☎ fax.: 091932566

C.F. 81000170829

P.I.V.A.00596290825

OGGETTO: Individuazione e Destinazione area pubblica per l'installazione di gazebo per n.23 posteggi, ubicati su di un'area pubblica, posta in via Scordato ad Aspra, da destinare ad operatori itineranti su aree pubblica, stagione estiva - anno 2016.

*adeguato alle prescrizioni/condizioni di cui al N.O. prot. n.50926 del 25.07.2016 del
Responsabile Apicale della Direzione 13 - Polizia Municipale*



Bagheria li luglio '16

L'ISTRUTTORE DIRETTIVO
RESPONSABILE DEL SERVIZIO TECNICO S.U.A.P.
(Arch. Giovanbattista Giammanco)

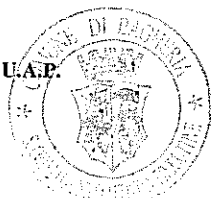

IL RESPONSABILE APICALE DELLA DIREZIONE 11
(Geom. Francesco Cangialosi)

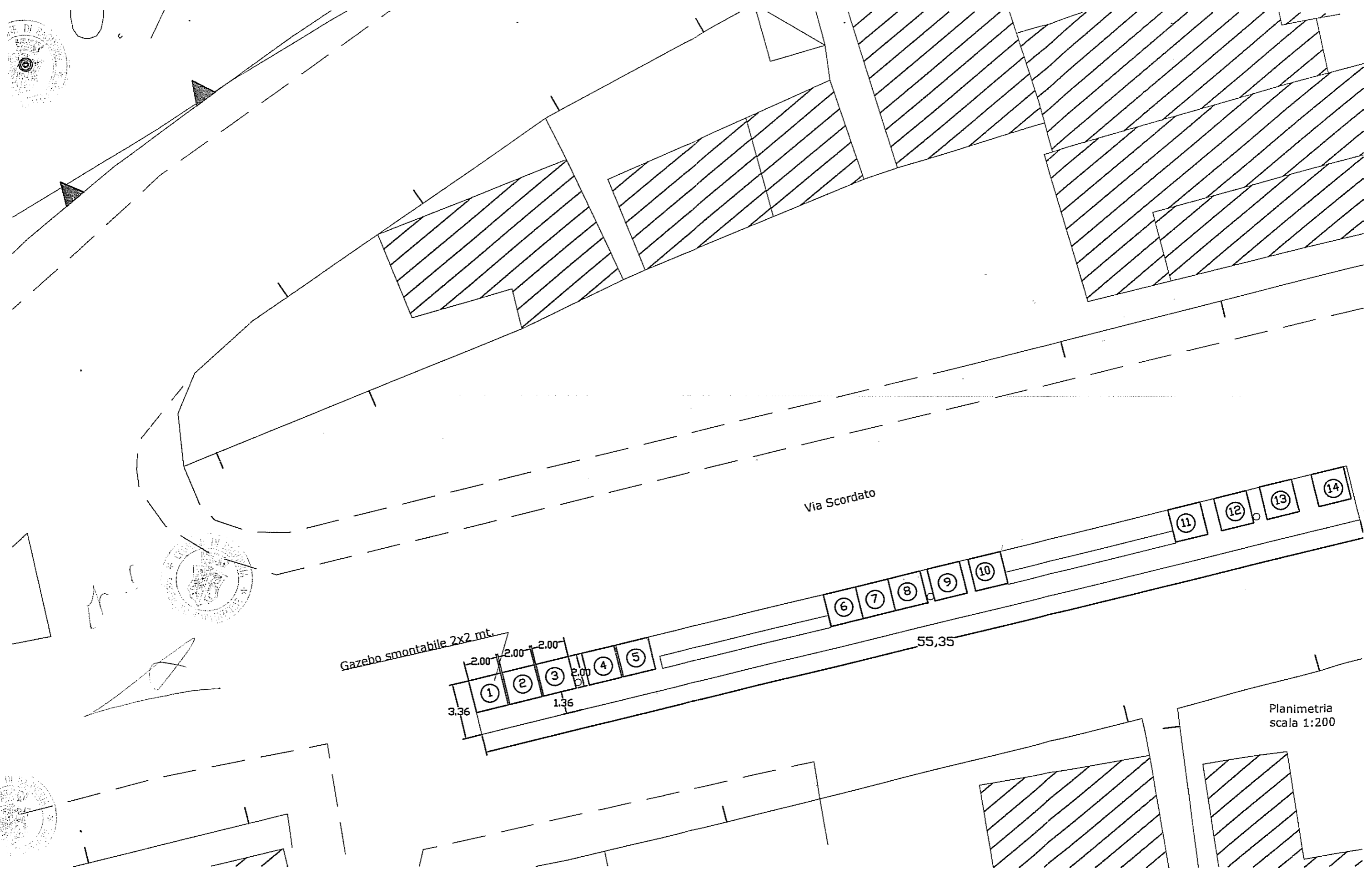

Via Scordato

Gazebo smontabile 2x2 mt.

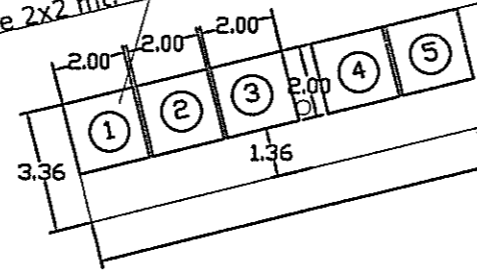

55,35

- ⑪
- ⑫
- ⑬
- ⑭

Planimetria
scala 1:200

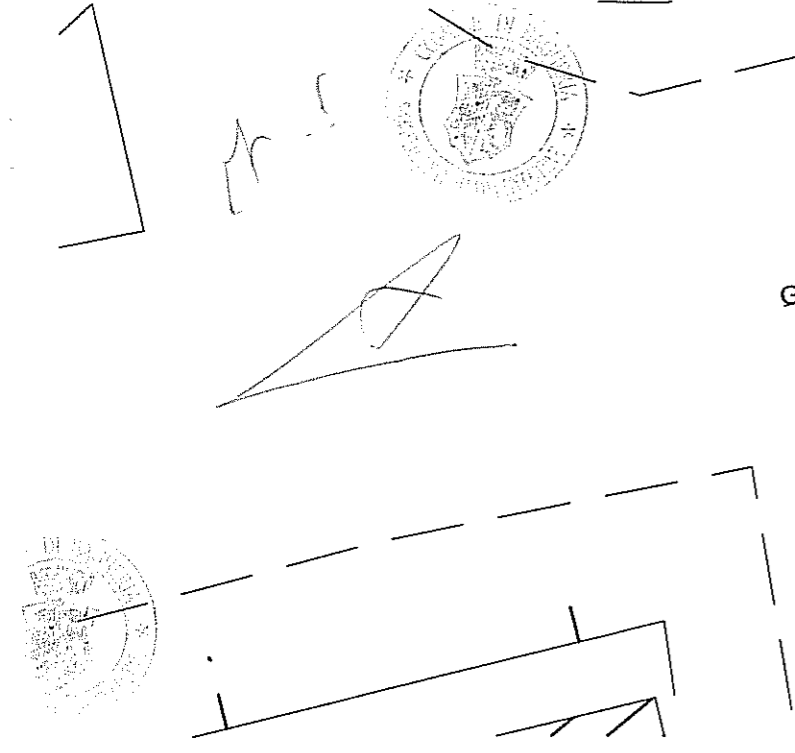

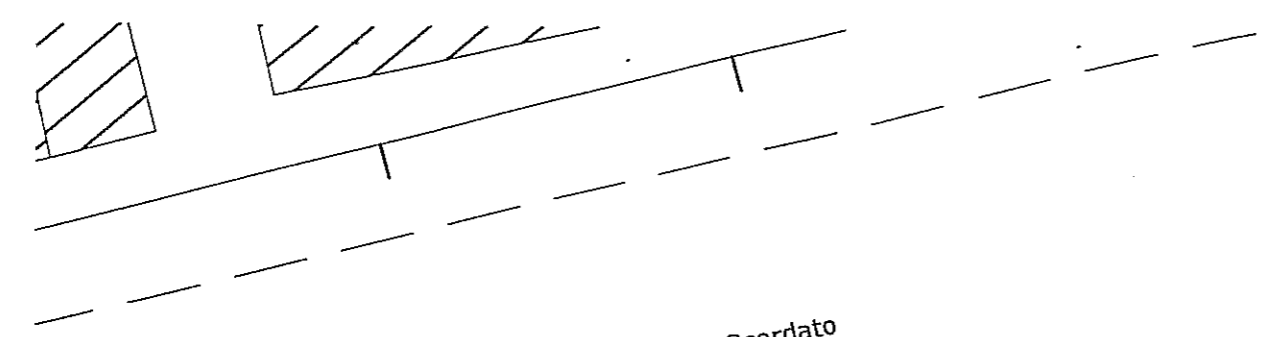

Via Scordato

Gazebo smontabile 2x2 mt.

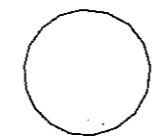
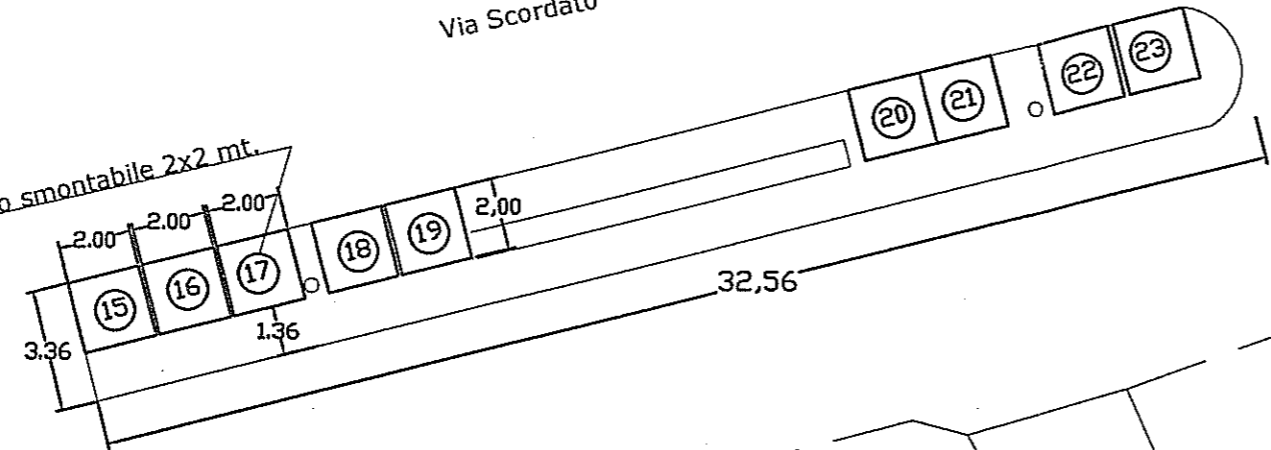

Via Concordia Mediterranea

Planimetria
scala 1:200

